

esPattio

TECHNISCHE BESCHREIBUNG

NOTA

Design von Jorge Herrera Studio



Tische



Tischplatten

- **Holz:** DM-Faserplatten mit einer Dicke von 16 mm. Beschichtet mit offenporigem Furnier aus Naturholz mit Schrägkanten. Die Kanten und Unterseiten der Platten sind in derselben Ausfertigungsart lackiert. Die Endbearbeitung der planebenen Flächen erfolgt durch Lackierung und UV-Härtung. Oberflächenausfertigung durch Besprühen mit 100% ökologischem UV-Lack auf Wasserbasis.

Gestell

- **Feststehendes Gestell:** Leicht zu montierendes Gestell, Grundfläche aus Stahlblech mit einer Dicke von 5 mm, die mit einer Stange aus Stahlrohr mit einem Durchmesser von 32 mm und einer Dicke von 1,5 mm verschraubt wird. Das Verbindungselement aus Aluminiumdruckguss wird mit der Stange verschraubt und hält die Tischplatte, die mittels vier Schrauben befestigt ist. Das gesamte Gestell ist einfarbig lackiert und wird zerlegt geliefert.
- **Höhenverstellbar:** Die Höhe des Gestells kann mit einem einfachen Schraubmechanismus beliebig verstellt werden. Er besteht aus einer Grundplatte aus Stahlblech mit einer Dicke von 5 mm, die mit einer Stange aus Aluminiumdruckgussrohr mit einem Durchmesser von 40 mm und einer Dicke von 2 mm verschraubt ist.
Der Kolben besteht aus einem Stahlrohr mit einem Durchmesser von 32 mm, das sich in das Rohr aus Aluminiumdruckguss schiebt und daran mit Kunststoffelementen, die ein Verrutschen und Verdrehen verhindern, befestigt ist.
Das Verbindungselement aus Aluminiumdruckguss ist mit dem Kolben verschraubt und hält die Tischplatte, die mit vier Schrauben befestigt ist. .

Verpackung/Packaging

Der Artikel wird als ein einziges Frachtstück geliefert, das alle Bestandteile enthält: die Grundplatte, die Gestellstange, das Verbindungselement und die Tischplatte. Alle Teile werden in zerlegter Form geliefert. Die Verpackung wird so knapp anliegend wie möglich gehalten, um ein Verrutschen der Teile im Inneren zu vermeiden.

Ebenso wird hinsichtlich des Transports auf die Optimierung des Volumens geachtet und die Frachtstücke werden zu diesem Zweck flach und stapelbar gestaltet.

Verpackung

Der Stuhl wird in einer individuellen Box geliefert, um ihn beim Transport zu schützen. Der für diese Box verwendete Karton ist zu 100 % recycelbar.

5 Jahre Garantie

► [Garantiebestimmungen](#)

Instandhaltung und Reinigung der Produkte

Die Firma EsPattioerteilt dem Kunden Empfehlungen für die Pflege ihrer Produkte, damit sie immer wie neu aussehen und in tadellosem Zustand verbleiben.

Ganz allgemein raten wir unseren Kunden, Reinigungsmittel zu verwenden, die der Umwelt nicht schaden. Befolgen Sie stets die Anweisungen des Herstellers des von Ihnen verwendeten Reinigungsmittels.

► [Information](#)

Maße



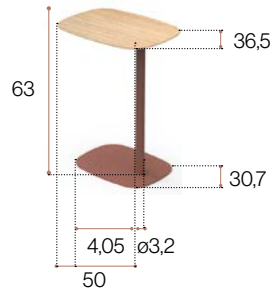

cm

Festehende Tische

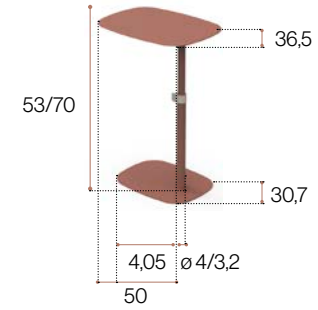
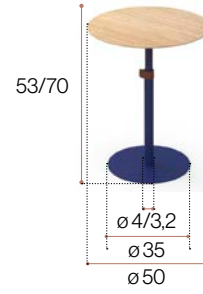

Höhenverstellbare Tische



	Redonda			Rectangular		
	kg			kg		
Festehende Tische	7,88-7,48 kg	0,02 m ³	1	7,83-7,43 kg	0,01 m ³	1
Höhenverstellbare Tische	7,96-7,56 kg	0,02 m ³	1	7,91-7,51 kg	0,01 m ³	1

Analyse des Lebenszyklus



PLTAR

Rohstoffe	kg	%
Stahl Kunststoff	5,1	67,1
Holz	1,7	22,3
Aluminium	0,6	7,8
Plastik	0,2	2,6

% Recyceltes Mat.= 71,8%

% Recyclingfähigkeit= 95%

Ökodesign

Die während der Etappen des Produktlebenszyklus erzielten Ergebnisse

Materialien

- Stahl mit einem Anteil an Recyclingstahl zwischen 15% und 99%.
- Holz mit einem Anteil an Recyclingmaterialien von 70%, mit PEFC/FSC-Zertifikat und Emissionsklasse E1.
- Kunststoffe mit einem Recyclinganteil zwischen 30% und 40%.
- VOC-freier Pulverlack.
- Die Füllmaterialien sind frei von HCFC und nach Öko-Text zertifiziert.
- Die Polsterungen sind VOC-frei und nach Öko-Text zertifiziert.
- Die Verpackungsmaterialien sind zu 100% recycelt und mit lösungsmittelfreien Druckfarben bedruckt.

Produktion

- Optimierung des Primärmaterialverbrauchs. Beim Zuschnitt der Bretter, Polsterungsstoffe und Stahlrohre.
- Einsatz erneuerbarer Energien mit verminderten CO2-Emissionen. (Solarmodule)
- Energiesparmaßnahmen bei allen Produktionsprozessen.
- Reduktion der globalen VOC-Emissionen um 70% bei den Produktionsprozessen.
- 93% der Pulverlacke, die nicht haftengeblieben sind, werden zurückgewonnen.
- Die Polsterungen sind frei von Leimen und Klebstoffen.
- Unser Werk ist mit einer internen Kläranlage zur Beseitigung flüssiger Rückstände aus dem Abwasser ausgestattet.
- Das Werkgelände ist mit Mülltrennungcontainers ausgestattet.
- Die im Produktionsprozess anfallenden Abfälle werden zu 100% recycelt und die gefährlichen Abfälle gesondert entsorgt und verwertet.

Transport

- Optimierung des Verbrauchs von Verpackungskarton.
- Verringerung des Verbrauchs von Karton und anderen Verpackungsmaterialien.
- Flache Verpackungen und möglichst kleine Frachtstücke, um Platz zu sparen.
- Kompaktieranlage für Festabfälle zur Reduktion von Transporten und Emissionen.
- Geringe Volumina und leichte Gewichte.
- Erneuerung der Transportflotte und Einsatz von Fahrzeugen mit 28% weniger Treibstoffverbrauch.
- Verkürzung der Transportwege durch kurze Entfernung der Zulieferer. Stärkung des lokalen Marktes und Verringerung der Umweltbelastung durch den Transport.

Gebrauch

- Leichte Instandhaltung und Reinigung ohne Lösungsmittel. Garantie von Forma 5
- Höchste Materialqualitäten, die eine durchschnittliche Produktlebensdauer von 10 Jahren gewährleisten.
- Optimierung der Produktlebensdauer durch standardisiertes und modulartiges Design.
- Die Holzwerkstoffe sind aufgrund der geringen Schadstoffabgabe der Emissionsklasse E1 zuzuordnen.

Ende der Lebensdauer

- Leicht zu entfernendes Verpackungsmaterial, das recycelt werden kann bzw. die Wiederverwertung der Komponenten ermöglicht.
- Standardisierung der Bestandteile zur Ermöglichung ihrer Wiederverwendung.
- Verwendung von Recyclingmaterialien in den Produkten (% Wiederverwertbarkeit):
- Das Aluminium ist zu 100% recycelbar. Der Stahl ist zu 100% recycelbar. Das Holz ist zu 100% recycelbar. Die Kunststoffe sind zu 70% bis 100% recycelbar.
- Keine Verschmutzung der Luft und des Wassers bei der Abfallentsorgung.
- Mehrwegverpackungen, die recycelbar und wiederverwendbar sind.

Wartung und Reinigung

Handlungsanweisungen für die korrekte Reinigung und Wartung der verschiedenen Teile des Stuhls, je nach den verschiedenen Materialien, aus denen er besteht:

Stoffe

- ① Regelmäßig absaugen.
- ② Reiben Sie mit einem feuchten, in PH-neutraler Seife eingeweichten Tuch über die verschmutzte Stelle. Führen Sie vorher einen Test an einer verdeckten Stelle durch.
- ③ Alternativ kann auch Trockenschäum verwendet werden, wie er für Teppiche verwendet wird.

Holzelemente - Bi-Laminat

Reiben Sie die zu reinigenden Stellen mit einem feuchten, mit PH-neutraler Seife angefeuchteten Tuch ab.

Unter keinen Umständen dürfen abrasive Produkte verwendet werden.

Metalteile

- ① Reiben Sie die zu reinigenden Stellen mit einem feuchten, mit PH-neutraler Seife angefeuchteten Tuch ab.
- ② Polierte Aluminiumteile können mit einem trockenen Baumwolltuch wieder aufpoliert werden, um ihren ursprünglichen Glanz wiederherzustellen.